

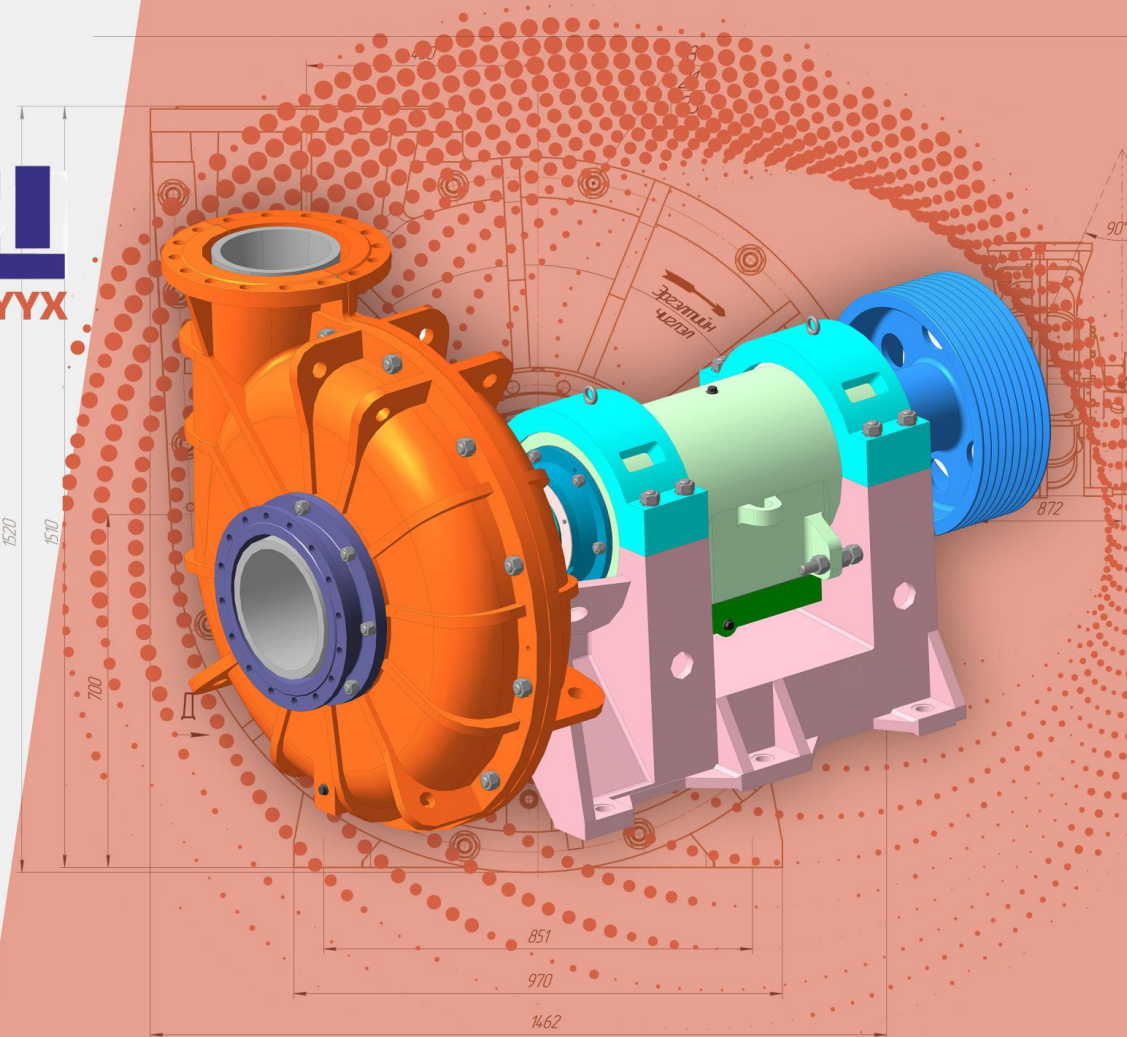

МОНГОЛ ИНЖЕНЕРҮҮДИЙН БҮТЭЭЛ
ИННОВАЦ
 БОЛСОН ТҮҮХ



ЗАСВАР, МЕХАНКИЙН ЗАВОД

- 1. Агуулгын дүнгийг баруун үзэгдэлтэй тусгай хэргийн Б...
- 2. Ойлон ** хэмжээг техникийн жагвар болон гадна...
- 3. Эсвэлээг тохируулын ажил дүрсны дараа дүх г...
- 4. ...
- 5. ...
- 6. Энэхүү жагвар туслар онооглолын тусла...

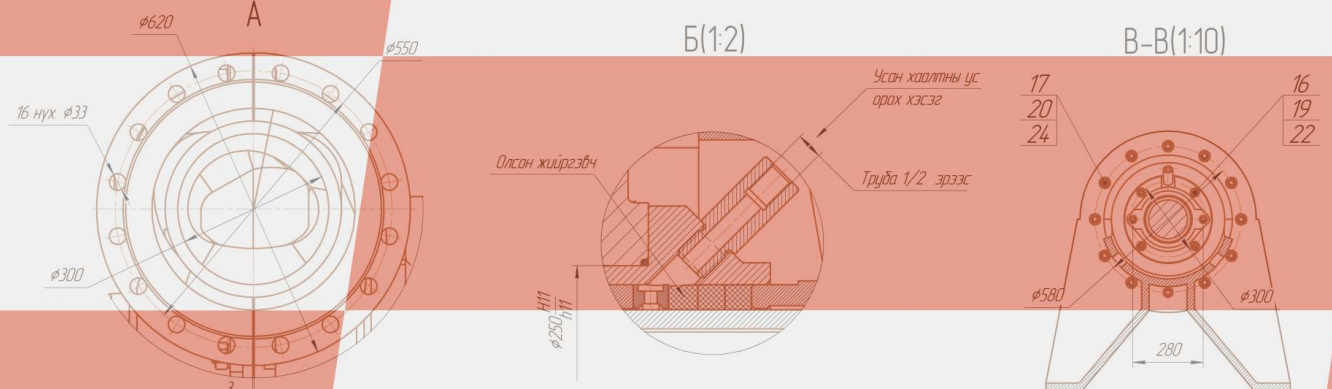



“ЭРДЭНЭТ ҮЙЛДВЭР” ТӨҮГ



ТӨСЛИЙН
ХҮЧИН
ЧАДАЛ

1978 ОН

16,0
сая тонн

2022 ОН

32,0
сая тонн



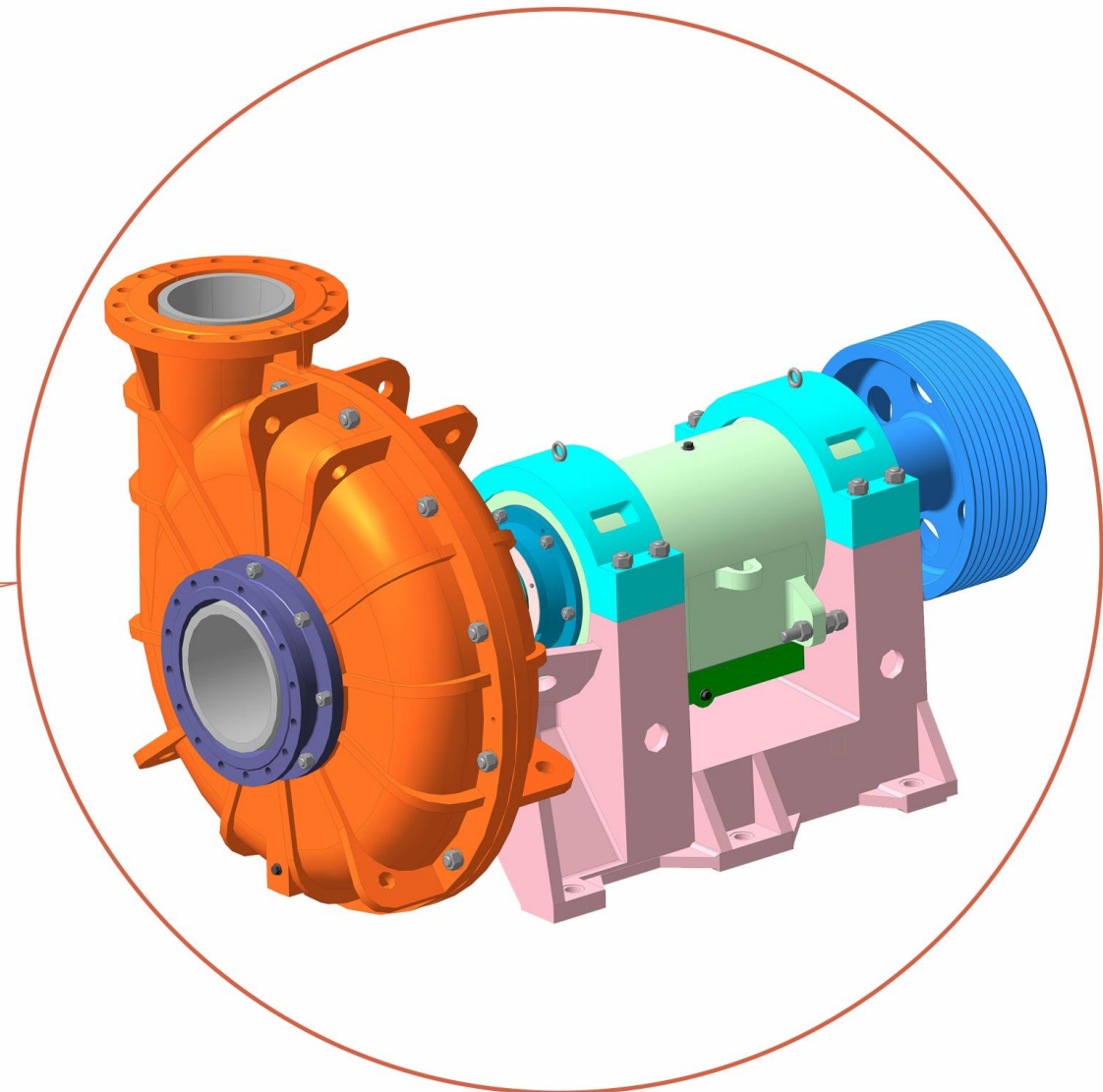
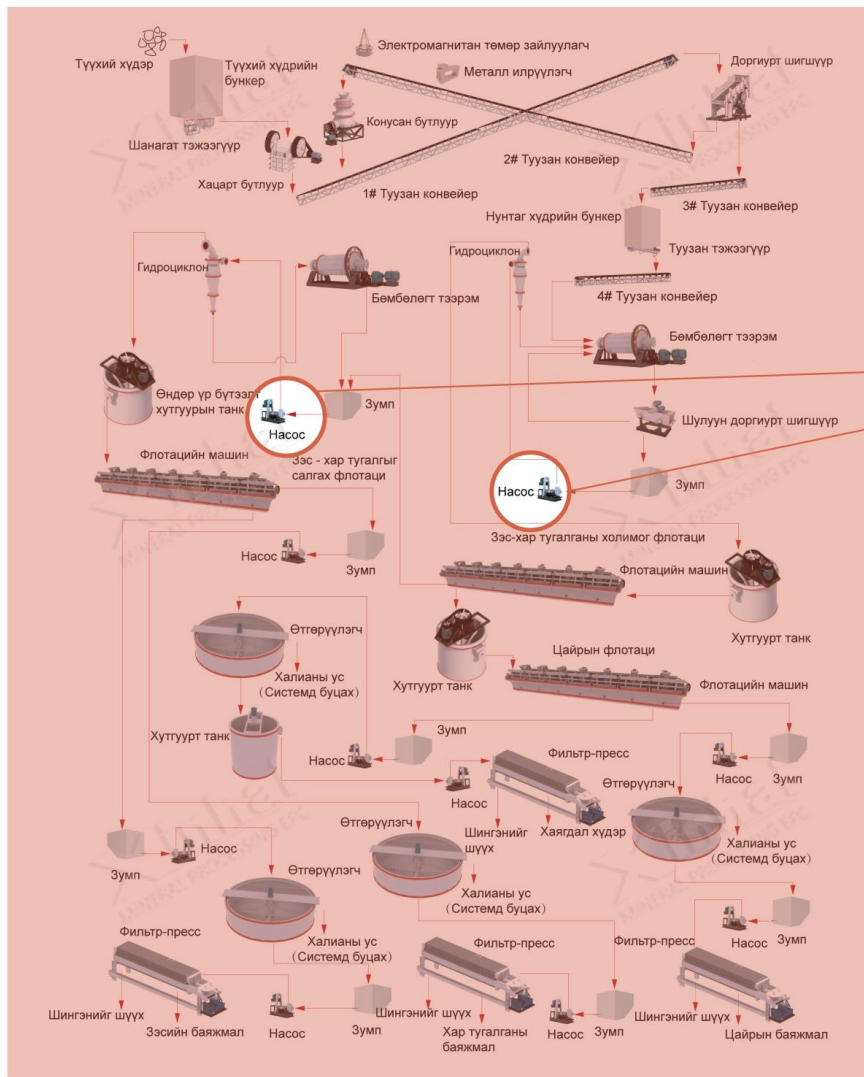

**ХҮЧИН
ЧАДАЛ**

625 эрг/мин
1400 м3/цаг
40метр өндөр



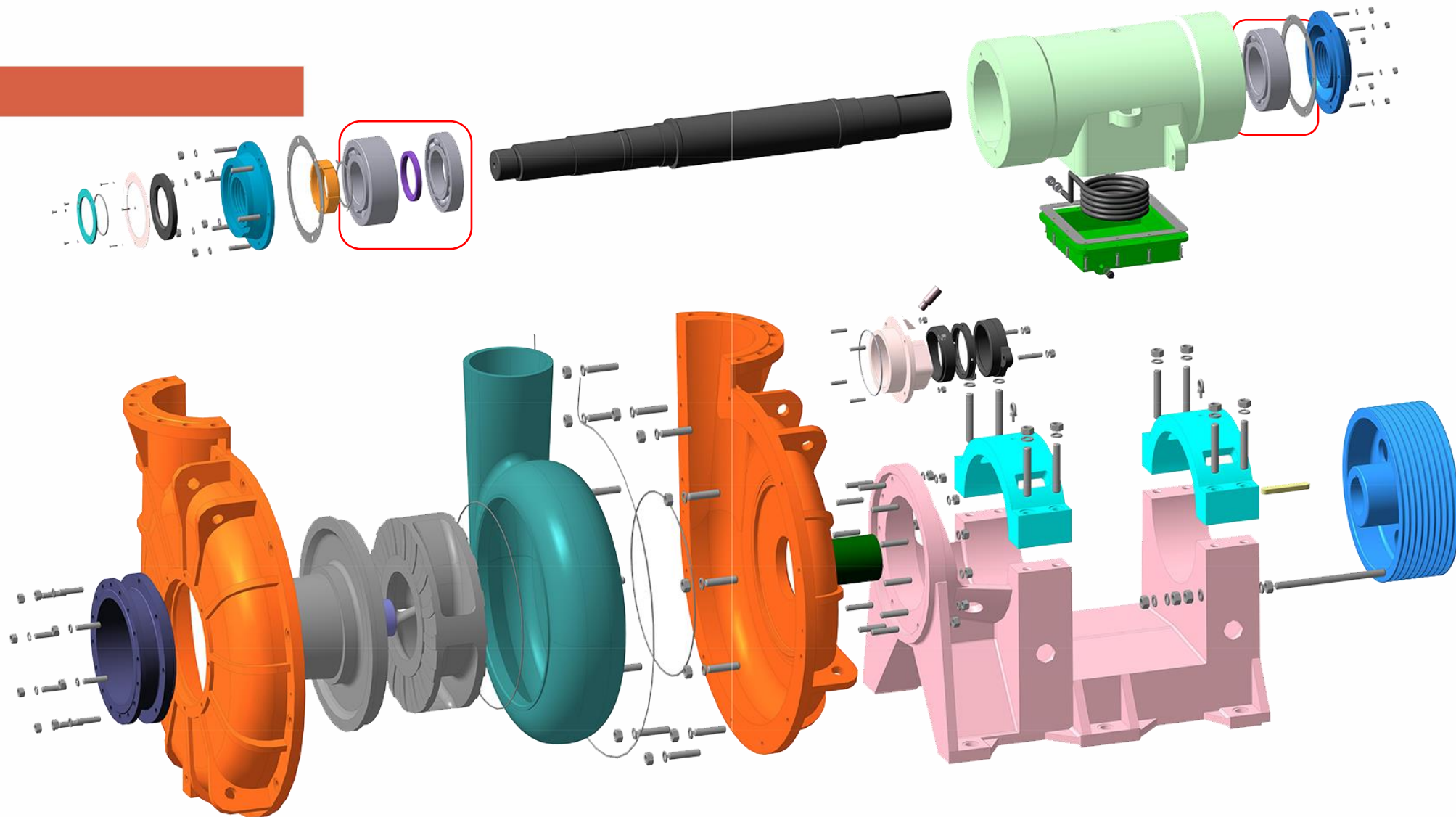

Эрдэнэт үйлдвэр ТӨҮГ-ийн Засвар, механикийн заводад 258 шихрэг эд ангиас бүрдсэн шахуургыг 100 % үйлдвэрлэж байна.

БАЯЖУУЛАХ ҮЙЛДВЭРТ 2013-2021 ОНУУДАД НИЙЛҮҮЛСЭН ШАХУУРГЫН ТОО

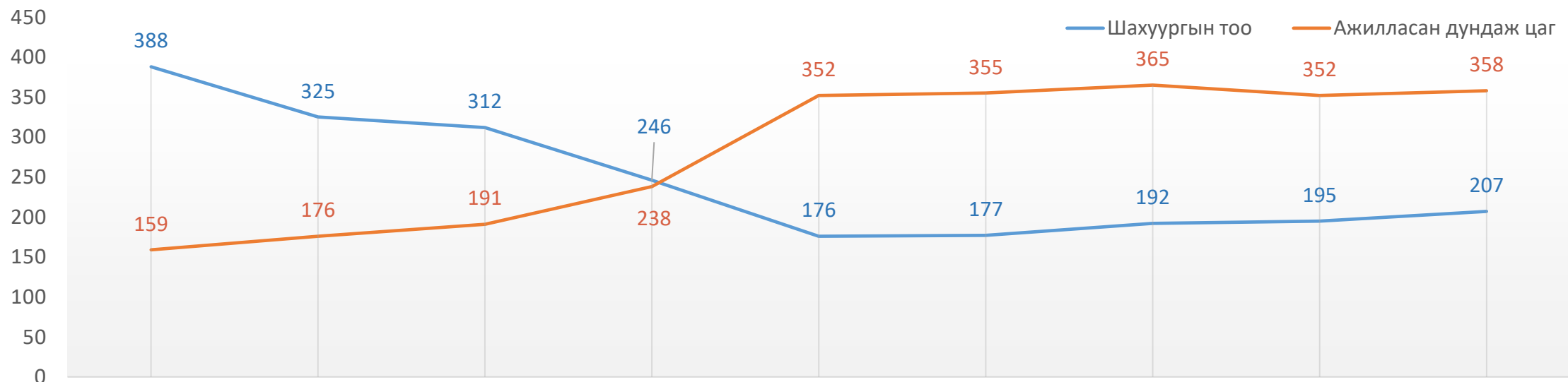

Шахуургын үзүүлэлтүүд шаардлага хангахгүй
Warman 16/14 -2 суурь
Millmax 8*10-1 суурь

Түүхэн хамгийн доод үзүүлэлтэд хүрсэн

Суурь судалгааны ажил эхэлсэн
Цутгамалд өөрчлөлт оруулсан

Онолын судалгаанд суурилсан өөрчлөлт хийгдсэн.
Техникийн шийдэлд өөрчлөлт оруулсан.

Шинэ бүтээлийн патент №10-004669 2016.05.04

Сайжруулалт уудын үр дүнг үйлдвэрлэлд баталгаажуулалт хийгдсэн.

Warman 16/14
Millmax 8*10
Грат1400/40 сольсон

БСШУС яамны 13/9017
Инновац мөн болохыг тодорхойсон тодорхойлолт

Буллингийн шахааруугын төсөл
2020-2024 боловсруулсан

Warman 16/14 – сүүлийн суурийг Грат1400/40 сольсон



1. Анхны ажлын хэсэг

2. Туршилт 1

3. Туршилт 2

4. Туршилт 3

5. Туршилт 4

6. Туршилт 5

ГронтМ00/40 эргэлтийн тоо 750 эрг/мин
ажлын хэсгийн φ720мм симуляцийн үр дүн

ГронтМ00/40 эргэлтийн тоо 625 эрг/мин
хэвийн ажлын хэсгийн φ760мм симуляцийн үр дүн

ГронтМ00/40 эргэлтийн тоо 625 эрг/мин ажлын хэсгийн
φ760мм хөвдөтэй диск симуляцийн үр дүн

ГронтМ00/40 эргэлтийн тоо 625 эрг/мин эзэлэн
ажлын хэсгийн φ760мм хөвдөтэй диск симуляцийн үр дүн

ГронтМ00/40 эргэлтийн тоо 625 эрг/мин ЗЭГТ/АН
ажлын хэсгийн φ760мм хөвдөтэй диск симуляцийн үр дүн

ГронтМ00/40 эргэлтийн тоо 625 эрг/мин ЗЭС/АН
ажлын хэсгийн φ760мм хөвдөтэй диск симуляцийн үр дүн

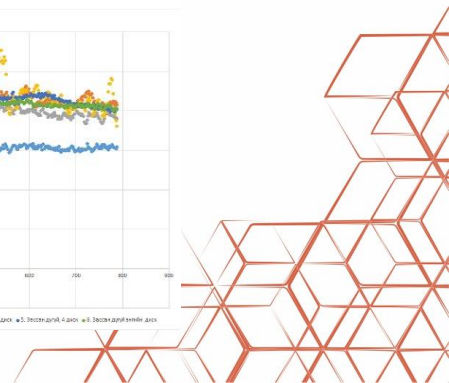
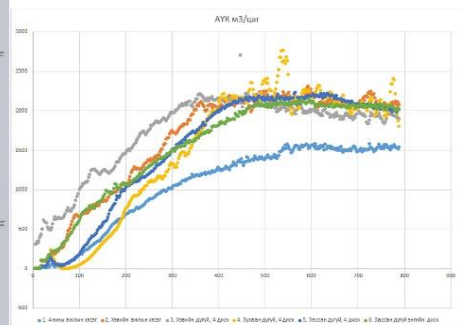
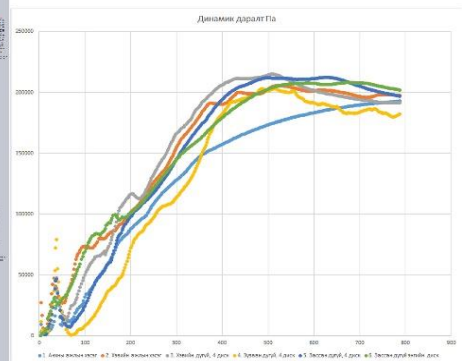
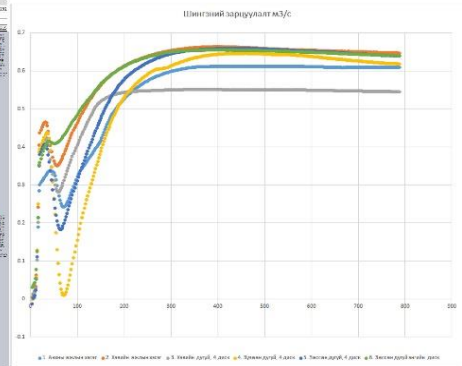
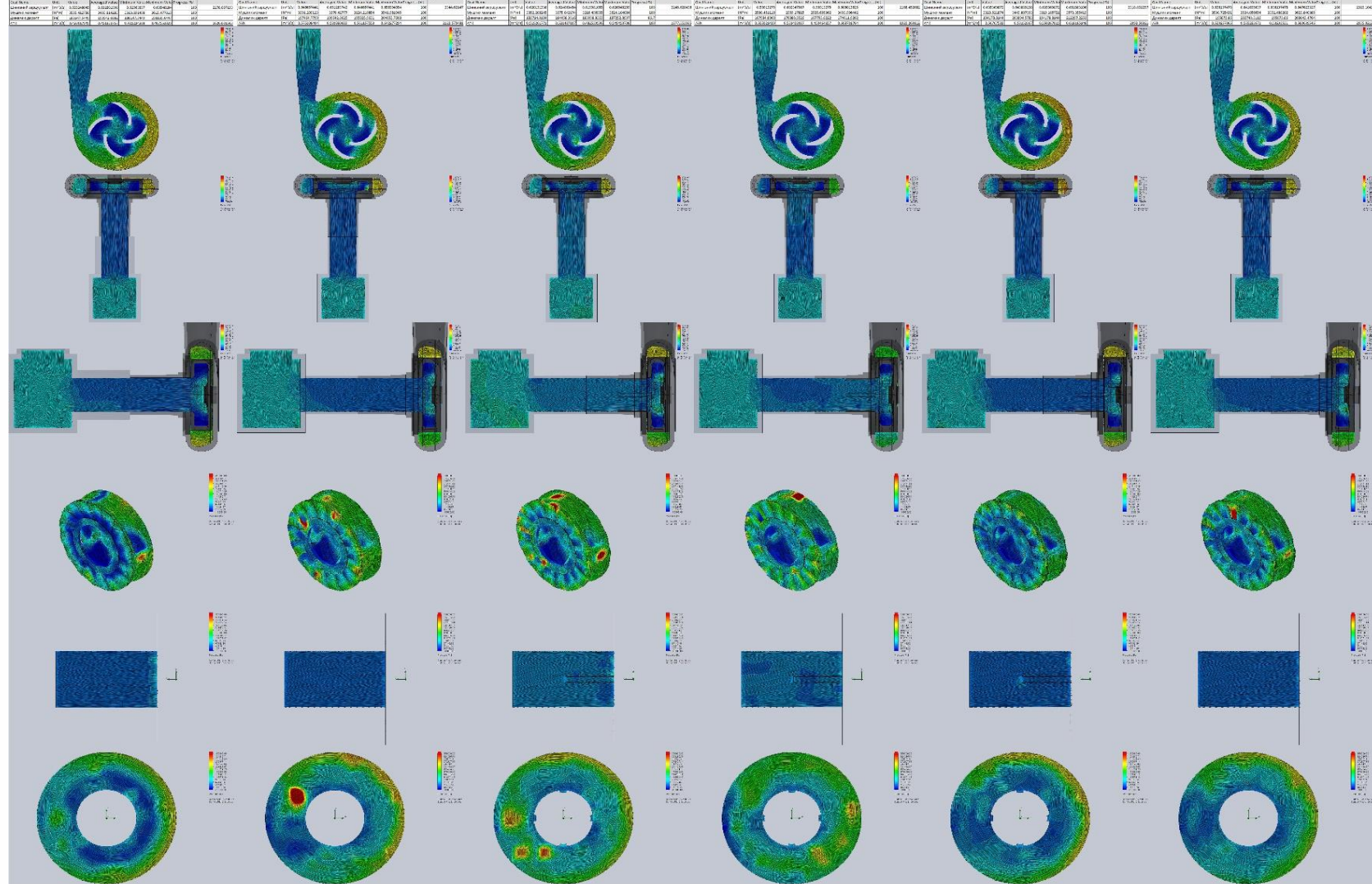



ᠮᠣᠩᠭᠣᠯ ᠤᠯᠤᠰ
ᠰᠢᠨᠡ ᠪᠦᠳᠡᠭᠡᠯᠢᠶᠢᠨ
ᠯᠠᠮᠤᠨᠲᠤ

МОНГОЛ УЛС ШИНЭ БҮТЭЭЛИЙН ПАТЕНТ

Монгол Улсын Оюуны өмчийн газрын даргын 2018 оны 12 сарын 27-ны өдрийн А/78 тоот тушаалаар шинэ бүтээлийн эзэмших онцгой эрхийг зөвшөөрч патент олгов.

Шинэ бүтээлийн нэр: Төвөөс зугтах хүчний шахуурга

Улсын бүртгэлийн дугаар: 10-0004669

Мэдүүлгийн бүртгэлийн дугаар: 10-2016-0005817

Анхдагч огноо: 2016.05.04

Давамгайлах огноо: --

Зохиогчийн нэр: Д.Эрдэнэцогт, Ё.Хүрэлноож,
Ж.Ганзориг, А.Арвин, Ц.Зоригоо,
Я.Батсуурь, Б.Бат-Эрдэнэ, Ц.Чулуун-
Эрдэнэ, Б.Баянжаргал, Д.Галжамба

Эзэмшигчийн нэр: ЭРДЭНЭТ ҮЙЛДВЭР ХХК

Хүчинтэй хугацаа: 2036.05.04

ДАРГА

Э.ЭРДЭНЭСҮРЭН



000000010



МОНГОЛ УЛСЫН БОЛОВСРОЛ, СОЁЛ, ШИНЖЛЭХ УХААН, СПОРТЫН ЯАМ

14200 Улаанбаатар хот, Сүхбаатар дүүрэг,
Бага тогруу 44, Засгийн газрын III байр,
Утас: 26-22-27, Факс: (976-11) 323599
E-mail: info@moscst.gov.mn, http://www.moscst.gov.mn

2019. 12. 15 № 19/ 9019
таний _____ -ны № _____ -т

Дүгнэлт хүргүүлэх тухай

"Төвөөс зугтах хүчний шахуурга" бүтээлийг Инновацийн тухай хуулийн 15 дугаар зүйлийн 15.1 дэх хэсэгт заасан шаардлагыг хангасан эсэх талаарх дүгнэлтийг шинжээчдээр Боловсрол, соёл, шинжлэх ухаан, спортын сайдын 2018 оны А/696 тушаалаар батлагдсан "Шинжлэх ухаан, технологийн болон инновацийн төслийн саналд үнэлгээ өгч, дүгнэлт гаргах аргачлал"-ын дагуу гаргуулан ажиллалаа.

Оюуны өмчийн газрын даргын 2018 оны А/78 тоот тушаалаар олгосон улсын бүртгэлийн 10-0004669 дугаартай патентаар баталгаажсан "Төвөөс зугтах хүчний шахуурга" бүтээл нь инновацийн бүтээгдэхүүний шаардлагыг хангасан гэсэн шинжээчдийн дүгнэлт гарсан тул Инновацийн тухай хуулийн 15 дугаар зүйлийн 15.2 дахь хэсгийн дагуу уг бүтээлийг инновацийн бүтээгдэхүүн болохыг үүгээр тодорхойлж байна.

ИННОВАЦИЙН ХЭЛТГИЙН ДАГС
АЛБАН ҮҮРГИЙН ТУС
ОРЛОН ГҮЙЦЭТЭГ



Д.ОДГЭРЭЛ

№ 298
2019.10.22

Төслийн үр дүн

Он	Төслийн үе шат	Ашигласан шахуурга, ш	Дундаж ажилласан цаг	1 шахуургын засварын зардал мян.төг	Шахуургын дундаж хэрэглээ, ш	Хэмнэсэн шахуурга, ш	Хэмнэлт, мян.төг	Хөрөнгө оруулалт, мян.төг	Бодит хэмнэлт, мян.төг
2010	Өмнөх үе	328	195	12,102	359				
2011		352	190	13,294					
2012		360	177	15,741					
2013		388	159	18,847					
2014		365	176	20,894					
2015	Хэрэгжилтийн үе	316	219	21,142	291	43	909,106	1,142,675	-233,569
2016		266	238	22,282		93	2,072,226	752,613	1,319,613
2017	Хэрэгжүүлсний дараа	173	352	21,606	189	186	4,018,716		4,018,716
2018		182	355	21,051		177	3,726,027		3,726,027
2019		192	365	22,429		167	3,745,643		3,745,643
2020		195	352	24,234		195	4,725,630		4,725,630
2021		207	358	24,540		152	3,730,080		3,730,080
Нийт						1013	22,927,428		21,032,140

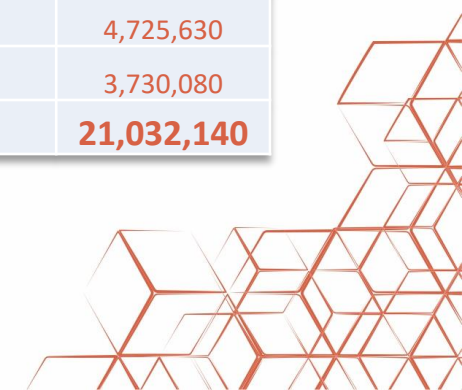



АНХААРАЛ ТАВЬСАНД БАЯРЛАЛАА.

Улаанбаатар хот
2022.09.27

