



## ОНЦГОЙ БАЙДЛЫН ЕРӨНХИЙ ГАЗРЫН ДАРГЫН ТУШААЛ

2022 оны 12 сарын 01 өдөр

Дугаар А/324

Улаанбаатар хот

### Заавар батлах тухай

Гамшгаас хамгаалах тухай хуулийн 29 дүгээр зүйлийн 29.1.13, 30 дугаар зүйлийн 30.1.4, 30.1.19-д заасныг тус тус үндэслэн ТУШААХ нь:

1. “Зам тээврийн ослын үед аврах ажиллагаа зохион байгуулах заавар”-ыг хавсралтаар баталсугай.
2. Энэхүү зааврыг мөрдөж ажиллахыг төв, орон нутгийн Онцгой байдлын байгууллагын дарга, захирагч нарт үүрэг болгосугай.
3. Тушаалын хэрэгжилтэд хяналт тавьж ажиллахыг Ажиллагааны удирдлагын газар (хурандаа Б.Мандахгэрэл)-т даалгасугай.

ДАРГА,  
ХОШУУЧ ГЕНЕРАЛ ГАРИУНБУЯН



0004822

Онцгой байдлын ерөнхий газрын даргын  
2022 оны 10 дугаар сарын 11-ны өдрийн  
АВАХ дугаар тушаалын хавсралт



## ЗАМ ТЭЭВРИЙН ОСЛЫН ҮЕД АВРАХ АЖИЛЛАГАА ЗОХИОН БАЙГУУЛАХ ЗААВАР

### Нэг. Нийтлэг үндэслэл

1.1. Зам тээврийн ослын үед аврах ажиллагаа зохион байгуулах, алба хаагчдыг шуурхай удирдлагаар хангах, голомтод үүрэг гүйцэтгэх алба хаагчдын амь нас, эрүүл мэндийг хамгаалах, аюулгүй ажиллах нөхцлийг бүрдүүлэхэд энэхүү зааврын зорилго оршино.

1.2. Энэхүү зааврыг эрэн хайх, аврах болон гал түймэр унтраах нэгж дагаж мөрдөнө.

### Хоёр. Ажиллагааны зохион байгуулалт

2.1. Зам тээврийн ослын үед эрэн хайх, аврах ажиллагаа зохион байгуулах бүлэг нь 6-8 хүний бүрэлдэхүүнтэй байна. Үүнд:

1. Бүлгийн дарга (аврах ажиллагааны удирдагч);
2. Аврагч (3-аас доошгүй)
3. Аврагч-эмнэлгийн зааварлагч;
4. Аврагч-жолооч, холбоочин;

2.2. Аврах анги, салбарын захирагч нь эрэн хайх, аврах ажиллагаа явуулах техник, тоног төхөөрөмжийн бэлэн байдал, алба хаагчдын үүрэг гүйцэтгэлд хяналт тавьж ажиллана.

2.3. Аюултай ачааны ангилалд хамаарах тээврийн хэрэгслийн ослын дуудлагаар Үндэсний аврах бригадын Химийн ажиллагааны салбар болон Тэсэрч, дэлбэрэх бодисоос хамгаалах тусгай бүлгийг тус тус оролцуулна.

2.4. Гол, мөрөн, нуурт унах, мөс цөмөрч тээврийн хэрэгсэл живсэн үед эрэн хайх, аврах ажиллагаа зохион байгуулахад "Уснаас эрэн хайх, аврах ажиллагааг зохион байгуулах журам"-ыг мөрдөж ажиллана.

2.5. Осолдсон тээврийн хэрэгсэл дотор буцалтгүй нэрвэгдэгч байгаа болох нь тогтоогдсон тохиолдолд ослын газрыг хамгаалж цагдаагийн байгууллагын бүрэлдэхүүн үзлэг, шалгалт хийж дууссаны дараа татан гаргах ажиллагааг эхлүүлнэ.

2.6. Аврах ажиллагааны үед "Эрэн хайх, аврах ажиллагаа зохион байгуулах нийтлэг журам"-ын 3.10, 6.1.5 дахь заалт, "Уснаас эрэн хайх, аврах ажиллагааг зохион байгуулах журам"-ын 3.16, 3.17, 3.18, 3.19 дэх заалтуудыг тус тус мөрдөж ажиллана.

2.7. Аврах ажиллагаанд багаж хэрэгсэлтэй ажиллах арга, аргачлалд суралцсан, төрөл бүрийн тээврийн хэрэгслийн бүтэц, онцлогийг мэддэг, анхны тусламж үзүүлэх чадвартай мэргэшсэн аврагч оролцоно.

2.8. Шаардлагатай тохиолдолд иргэн, аж ахуйн нэгж байгууллагын багаж хэрэгсэл, тоног төхөөрөмжийг ашиглаж болно.

### Гурав. Албан тушаалтны үүрэг

3.1. Бүлгийн дарга (аврах ажиллагааны удирдагч)-ын нийтлэг үүрэг:

3.1.1. Ердийн нөхцөл байдалд тохируулан аврах ажиллагааны багаж хэрэгсэл, техник тоног төхөөрөмжийн ашиглалт, хадгалалтын талаарх сургалтад аврагчдыг хамруулах;

3.1.2. Бүлгийн бие бүрэлдэхүүний тусгай зориулалтын техник, тоног төхөөрөмжийн иж бүрдлийг үүрэг гүйцэтгэхэд бэлэн болгох, үзлэг хийж, зөрчлийг арилгуулах;

3.1.3. Ослын голомтыг судлан үүрэг гүйцэтгэх бүрэлдэхүүнийг тодотгож, аврагч тус бүрийн үүрэг, ажлын хуваарийг танилцуулж, аюулгүй ажиллагааны зааварчилгаа өгөх;

3.1.4. Аврагчийн аюулгүй байдалд тогтмол хяналт тавьж, онцгой нөхцөл байдлын үед шаардлагатай тусламжийг шуурхай үзүүлэх;

3.1.5. Ослын голомтод холбогдох хууль, хяналтын байгууллагад хэргийн газарт үзлэг хийх боломжийг хангах ажлыг зохион байгуулах;

3.1.6. Ослын шалтгаан, нөхцөл байдал болон авч хэрэгжүүлсэн арга хэмжээний талаар аврах ажиллагааны даалгаврын биелэлт хөтөлж, харьяа бүтцийн нэгжийн даргад илтгэх хуудсаар танилцуулах;

3.1.7. Аврах ажиллагааны даалгаврыг биелүүлсэний дараа ажлын гүйцэтгэлийг баримтжуулна.

### *3.2. Аврагчийн үүрэг:*

3.2.1. Аврах ажиллагааны арга технологийг эзэмшиж тоног төхөөрөмж, багаж хэрэгслийг зааврын дагуу ашиглах мэдлэг чадвартай байх;

3.2.2. Хөдөлмөр хамгаалал, аюулгүй ажиллагааны зааварчилгааг баримталж бүлгийн даргын тушаалаар аврах ажиллагаа гүйцэтгэх

3.2.3. Аврах ажиллагааны үед хоёрдогч хүчин зүйлийн нөлөөллөөс урьдчилан сэргийлэх, хор уршгийг арилгахын тулд тэдгээрийн учруулах хохирлыг харгалзан үзэж, шаардлагатай арга хэмжээг авч хэрэгжүүлэх;

3.2.4. Багаж хэрэгслийн хэвийн ажиллагааг шалгаж, тээврийн хэрэгслийн тогтворжилтод хяналт тавих;

3.2.5. Аврах ажиллагааны үед гарсан алдаа, зөрчил дутагдлын талаар аврах ажиллагааны удирдагчид яаралтай мэдэгдэх;

3.2.6. Тээврийн хэрэгслийн тогтворжуулах ажлыг хийж гүйцэтгэх, ойр орчмын төмөр, хагарсан шил зэргийг цэвэрлэх.

### *3.3. Аврагч-эмнэлгийн зааварлагчийн үүрэг:*

3.3.1. Ослын голомтод нэрвэгдэгчид анхны тусламж үзүүлэх;

3.3.2. Бүлгийн бие бүрэлдэхүүний эрүүл мэндийн байдалд тогтмол хяналт тавих;

3.3.3. Шаардлагатай үед нэрвэгдэгчийг эрүүл мэндийн байгууллагад тээвэрлэн хүргэх;

3.3.4. Анхны тусламжийн иж бүрдэл, ороох, боох материал, шаардлагатай эм, эмийн хэрэгслийн нөхөн хангалтыг хийх.

### *3.4. Аврагч-жолооч, холбоочны үүрэг:*

3.4.1. Эрэн хайх, аврах бүлгийн бүрэлдэхүүн, техник хэрэгслийг ослын голомтод шуурхай хүргэх, үйл ажиллагаанд дэмжлэг үзүүлэх, техник хэрэгслийн бэлэн байдлыг хариуцах;

3.4.2. Ослын голомтод авч хэрэгжүүлж байгаа арга хэмжээний талаарх мэдээллийг ахлах даргад тухай бүрт шуурхай хүргэж, холбоог зохион байгуулах;

3.4.3. Аврах ажиллагааны үеэр багаж хэрэгсэлд гэмтэл саатал гарсан тохиолдолд шуурхай засварлах;

3.4.4. Ослын голомтод аюултай бүсийн тэмдэглэгээний туузыг аврах ажиллагааны удирдагчийн тушаалаар татаж хяналт тавих, гадны хүнийг нэвтрүүлэхгүй урьдчилан сэргийлэх.

### **Дөрөв. Ажиллагаа эхлэхийн өмнөх аюулгүй байдал**

4.1. Ослын нөхцөл байдлыг үнэлнэ. Үүнд:

4.1.1. Мөргөлдсөн байдал (урд, хажуу, шүргэлдсэн, саадыг мөргөсөн, тээврийн хэрэгслийн байрлал гэх мэт);

4.1.2. Нэрвэгдэгсдийн биеийн байдал;

4.1.3. Түлш, шатахуун болон химийн аюултай бодис алдагдсан эсэх;

4.1.4. Болзошгүй гал түймрийн эрсдэл байгаа эсэх.

4.2. Аврах ажиллагаа эхлэхийн өмнө осолдсон тээврийн хэрэгслийн хөдөлгүүрийг унтраана. Дараа нь тэлэгч эсвэл механик ажиллагаатай багажаар автомашины хамрыг (капут) онгойлгож аккумуляторыг салгана. Аккумуляторыг салгахаас өмнө автомашины цонхыг онгойлгон суудлын байрлалыг өөрчилж хаалганы түгжээг салгана.

4.3. Хэрэв аккумуляторыг салгах боломжгүй бол тэжээлийн залгуурын ойр орчмын цахилгааны утсыг тасдана. Галын аюулгүй байдлын үүднээс тээврийн хэрэгслийн аккумуляторыг салгаж, гал унтраагуурыг бэлэн байдалд байлгана.

4.4. Автомашиныг тогтворжуулахын тулд тусгай бэхэлгээний багаж хэрэгсэл, тулгуур, ивүүр, өргөгч, тулгуур хөл зэргийг ашиглана.

4.5. Зориулалтын бэхэлгээний хэрэгсэл байхгүй тохиолдолд гарын доорх материал (блок, тоосго, шургааг)-ыг ашиглаж болно.



а) ивүүр

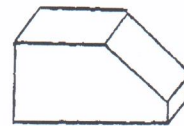

б) шаантаг

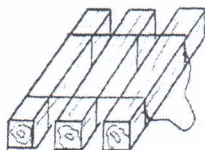

в) тулгуур бэхэлгээ

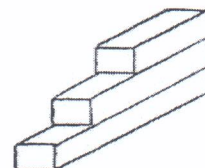

г) гишгүүрэн ивүүр

4.6. Тогтворжуулалтыг дараах байдлаар гүйцэтгэнэ. Үүнд:

4.6.1. Аврах ажиллагааны явцад тээврийн хэрэгслийн гэнэтийн хөдөлгөөнөөс болж аврагч болон нэрвэгдэгсдэд гэмтэл учруулахаас урьдчилан сэргийлэхийн тулд тээврийн хэрэгсэлд бэхэлгээ хийнэ;

4.6.2. Аврах ажиллагааны эхний үе шатанд аюул учруулж буй тогтворгүй объектыг (жишээлбэл, мөргөлдсөний улмаас унах дөхсөн мод, цахилгаан дамжуулах тулгуур багана болон холбооны шугам г.м) бэхлэнэ;

4.6.3. Суурилуулсан тогтворжуулах хэрэгсэл нь аврагч нэрвэгдэгчийг гаргах бусад эд зүйлсийг холдуулахад саад болохооргүй байна.

4.6.4. Дугуйн дээрээ зогсож буй тээврийн хэрэгслийн тогтворжуулалтыг гурав ба дөрвөн цэгт байрлуулна. (Зураг 5)

4.6.5. Дугуйн дээр болон хажуу талаараа унасан тээврийн хэрэгслийн тогтворжуулалт болон суурилуулах байршлыг зураг 5 болон 6-д үзүүлэв.

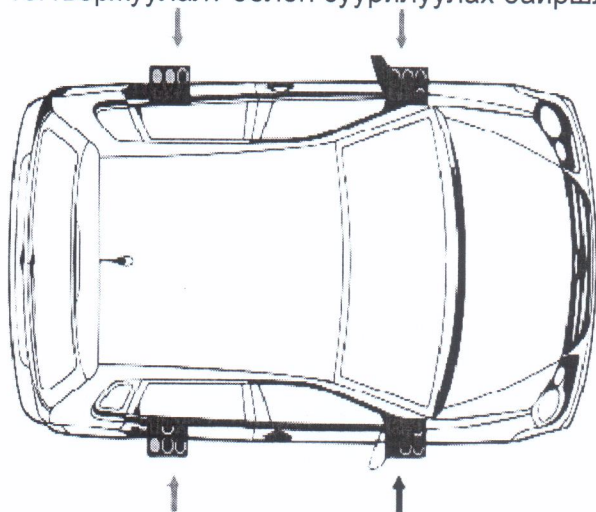

а)

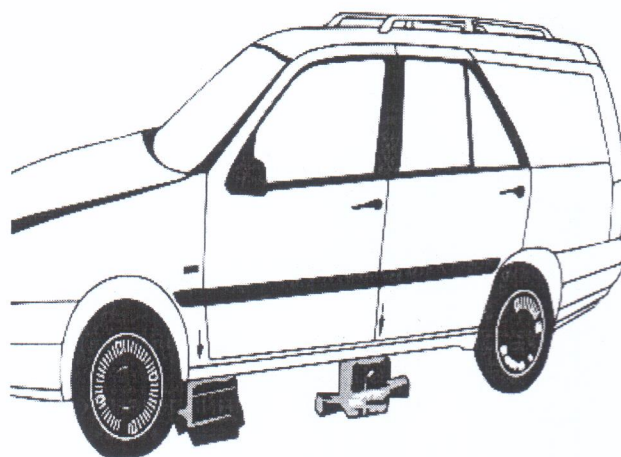

б)

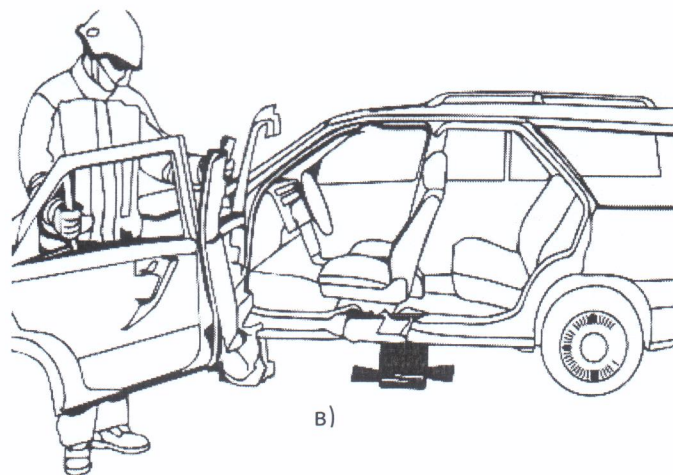

Зураг 5. Дугуйн дээрээ буй тээврийн хэрэгслийг тогтворжуулсан байдал  
а) дөрвөн цэгт; б) шаантаг; в) ивүүр

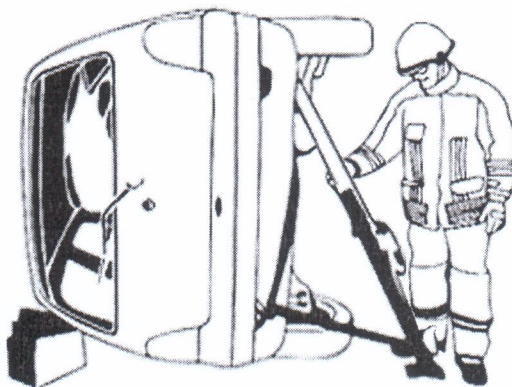

Зураг 6. Хажуу талаараа унасан

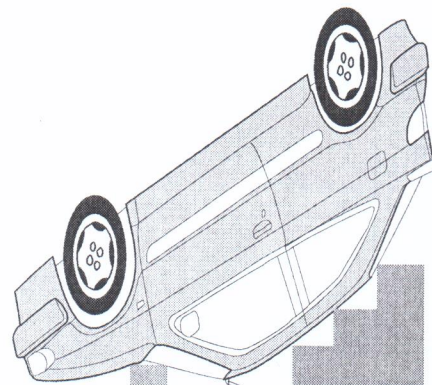

Зураг 7. Дөрвөн дугуй дээш харсан

4.6.6. Дөрвөн дугуй дээш харсан тээврийн хэрэгслийн тогтворжуулалтыг (Зураг 7) дээврийн арын хэсэг, автомашины хамар (капут) болон салхины шилний хоорондох зайд гишгүүрэн ивүүр ашиглан гүйцэтгэнэ.

4.7. Ослын голомтод эхний ээлжинд аврах ажиллагаа явуулах хязгаарлалтын туузыг тогтоож, аюулгүй байдлыг хангасны дараа ажиллагааг эхлүүлнэ. Аюултай бүсийг дотор нь 3 хэсэгт хувааж хамгийн дотор талын бүсийг “Улаан бүс” гэж нэрлэнэ. Аюултай бүсийг тогтоохдоо осолдсон тээврийн хэрэгслийн ойролцоо 3-5 метрийн тойрог хэлбэрийн бүс үүсгэнэ.

4.8. Аврах ажиллагааны дундын бүс ойролцоогоор 8-10 метр байна. Энэхүү бүсийг “Шар бүс” гэж нэрлэж гадны хүнийг нэвтрүүлэхгүй. Ослын голомтын гадна талын буюу “Ногоон бүс”-д тусгай зориулалтын автомашин байрлуулах зай 10-15 метр байна. Тухайн ослын нөхцөл байдлаас шалтгаалж 5-15 метрийн зайд байрлуулж болно.

#### Тав. Задаргаа хийх дараалал

5.1. Нэрвэгдэгчийг гаргахаас өмнө анхны тусламжийг шуурхай үзүүлнэ. Нэрвэгдэгчид онгорхой хаалга эсвэл урд салхины шил, арын цонхоор орж аврах ажиллагааг эхлүүлэхийн өмнө саад учруулж буй шилийг холдуулж шил болон хурц булан, ирмэгт аврагч болон нэрвэгдэгч зүсэгдэхээс сэргийлж бүтээлэг тавина.

5.2. Хүнд бэртсэн нэрвэгдэгчийг осолдсон тээврийн хэрэгслээс гаргахын тулд их биеийн хэсгийг задална.

5.3. Их биеийг задлах явцад нэрвэгдэгсэдийг хамгаалахын тулд бүтээлэг болон хүйтний улиралд ноосон хөнжил ашиглана. Нугалах, задаргаа хийх, тасдах зэрэг ажиллагаа тухайн тээврийн хэрэгслийн байрлал нэрвэгдэгчийн авсан гэмтлээс шалтгаалан өөр өөр байж болно.

5.4. Тээврийн хэрэгслийн их биеийн тулгуурыг тасдагчаар тасдаж, мөн дээврийг нь салгаж авна. Аюулгүй байдлын үүднээс хийн дэр ажиллахаас урьдчилан сэргийлж дэр байрлаж буй хэсэгт багаж хэрэгслэтэй ажиллахдаа анхаарал болгоомжтой байна.

5.5. Дээврийг тасдаж авсны дараа аврагч болон нэрвэгдэгчийг хамгаалж хурц булан, ирмэгт бүтээлэг тавина. (зураг 8)

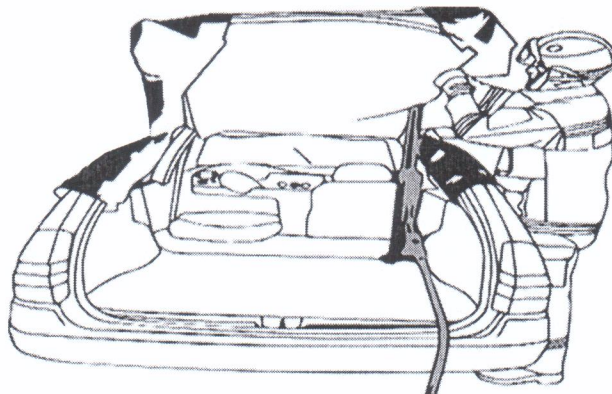

Зураг 8. Хурц ирмэг дээр тулгуур суурилуулсан байдал

#### 5.1.1. Суудлын автомашин

5.1.1.1. Тасдагчаар автомашины урд болон хажуугийн тулгуур хэсэг мөн дээврийн хажууг хавчина. (зураг 9а)



Зураг 9а. Хажуу тулгуур хавчих

5.1.1.2. Шингэн ажиллагаатай цилиндр багажаар дээврийг задална. Задаргаа хийсэн автомашины урд хэсэг нь өөр автомашины дор эсвэл салхины шил бүтэн байгаа тохиолдолд автомашины дээврийг урагш нь нугалан арын болон хажуугийн баганыг тасдагчаар тасдаж, дээврийн хажуу талыг хавчина. Автомашины дээврийн хэсгээр орох боломжгүй тохиолдолд суудлын автомашины дээврийг хажуу тийш нь нугалж урд, хажуу, хойд тулгуурыг тасдаж дээврийн урд болон хойд хэсгийг зүснэ. (зураг 9б)

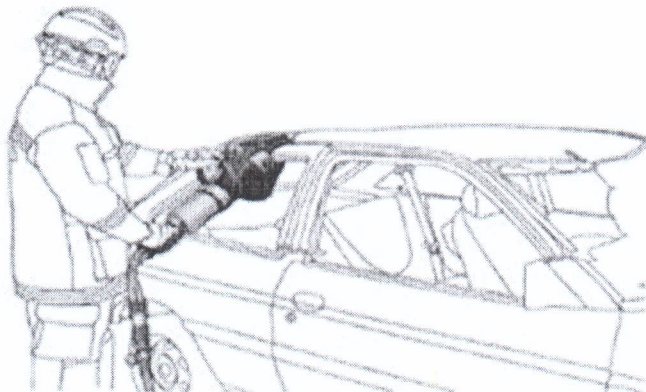

Зураг 9б. Дээврийн хажуу багана тасдах

5.1.1.3. Нэрвэгдэгчийн цээжний хэсэг болон бүсэлхийг чөлөөлөхийн тулд хаалганы бариулын хажуу талаас хаалгыг онгойлгоно. (Зураг 10)

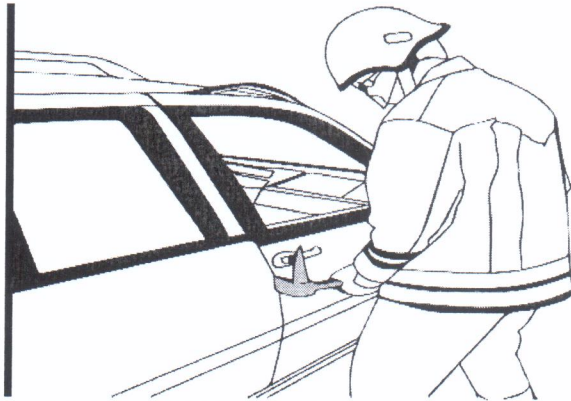

Зураг 10. Хаалганы гадна талаас хөших

5.1.1.4. Дээврийг тасдагчаар салгаж хаалгыг бариулын хажуу талаас (зураг 11) онгойлгоно.



Зураг 11. Дээвэр салгаж буй байдал

5.1.1.5. Аврагч нэрвэгдэгчийн бүсэлхийг чөлөөлөхийн тулд автомашины урд талын хэсгийг тэлж тасдагч ашиглан урд талын баганыг зүсэх эсвэл дээврийг бүрэн тасдаж авна. Дараа нь тэлэгч ашиглан нугасны хажуу талаас онгойлгож, хаалгыг салгасны дараа цилиндр ашиглан автомашины урд талын баганыг тэлнэ. (Зураг 12)

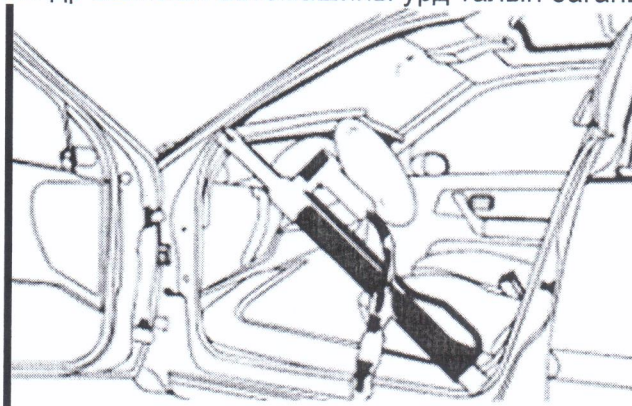

Зураг 12. Цилиндр суурилуулалт

5.1.1.6. Нэрвэгдэгчийн цээж, аарцаг, бүсэлхийнээс доош хэсгийг чөлөөлөхийн тулд автомашины урд талын хаалтыг онгойлгож урд талын тулгуурыг тасдагчаар таслах эсвэл дээврийг бүрэн салгаж авна. Зүсэгчээр автомашины урд талын далавчны нэг хэсгийг тасдана.

5.1.1.7. Нэрвэгдэгчийг хавчих эрсдэлээс сэргийлэхийн тулд хянах самбарыг механик ажиллагаатай өргөгч ашиглан тэлж автомашины хажуугийн хэсэг болон дээврийг бүрэн салгаж, хавчигчаар цоожны хажуу талаас онгойлгож, арын хаалгыг салгана. Дараа нь тасдагчаар дунд тулгуур болон урд хаалгыг арын хаалгатай хамт зүснэ. Мөн арын суудлыг салгана.

5.1.1.8. Хөмөрсөн автомашинд суудлын бүстэй байгаа нэрвэгдэгчийг гаргахын тулд хийн дэрний тусламжтайгаар бэхэлнэ. Дараа нь арын хаалга, суудлыг хавчигчаар хавчиж, нэрвэгдэгчийн нуруун дор чиг баригч бэхлэн урд хаалгыг салгаж хөлийг чөлөөлөн дунд тавиурыг хавчина. Тасдагч ашиглан дээвэр, хажуугийн тулгуур болон суудлын арын хэсгийг салгана.

#### 5.1.2. Ачааны автомашин

5.1.2.1. Ачааны автомашины бүхээг дотор байгаа нэрвэгдэгчийн цээж, аарцаг хэсгийг чөлөөлөхийн тулд бүхээгний хаалгыг салгаж нугасны хажуу талаас онгойлгож, тасдагч, зүсэгчийн тусламжтайгаар хаалгыг салгана. (Зураг 13)

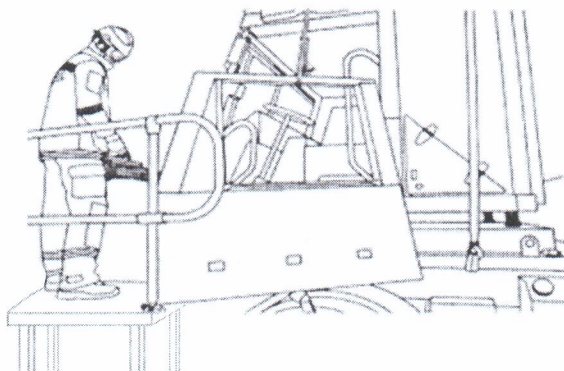

Зураг 13. Нугасны хажуу талаас хаалгыг онгойлгох

5.1.2.2. Нэрвэгдэгчийн цээж хэсгийг чөлөөлөхийн тулд дээврийг хавчин нугалж, хаалгыг цоожны хажуу талаас тэлэгчээр онгойлгоно. Дараа нь тасдагчаар бүхээгний урд, хажууг хэсэгчлэн арын багануудыг бүрэн тасдана. (Зураг 14)



Зураг 14. Дээврийг нугалахад ачааны автомашины бүхээг баганыг бүхлээр болон хэсэгчлэн зүсэх

5.1.2.3. Нэрвэгдэгчийн цээж, аарцаг, бүсэлхий хэсэг рүү ойртохын тулд хянах самбарыг тэлж түгжээний хажуу талаас хаалгыг тасдана. Дараа нь урд талын баганыг тасдаж дээврийг цилиндрээр буцаан нугалж, бүхээгний урд талын хянах самбарыг тэлнэ.

5.1.2.4. Цээж, аарцаг хэсгийг чөлөөлөхийн тулд жолооны хүрдийг урагш нугалж тэлэгч ашиглан бариулын хажуу талаас онгойлгон хаалгыг салгана. Дараа нь тасдагчаар бүхээгний урд талын баганыг нэрвэгдэгчийн талаас эхлэн тасдаж авна. Их биеийн хэсгийг задалсны дараа хурц ирмэгт хөнжил болон бүтээлэг тавина.

#### 5.1.3. Автобус

5.1.3.1. Автобусны бүхээгт ойртох боломжтой бол гар тормозыг ашиглана. Автобусны дугуйны хийг гаргахыг хориглоно.

5.1.3.2. Бэхэлгээ болон тогтворжуулалтыг гүйцэд суурилуулаагүй үед автобусан дор орохыг хориглоно. Тогтворжуулахын тулд тэвш болон их биеийн суурь хэсгийг ашиглана.

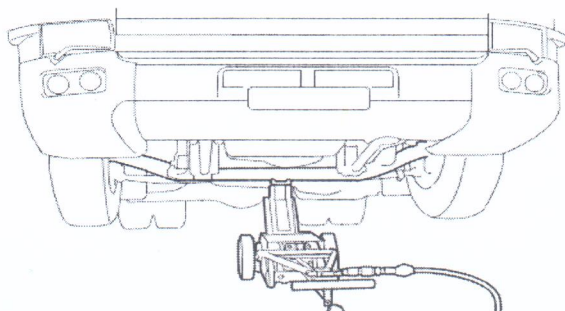

Зураг 15. Тэнхлэг хэсэгт өргөгч суурилуулсан байдал



5.1.3.3. Аврагч автобусны хаалга, цонх, ослын гарц, дээврийн салхивч зэргээр орно. Нэрвэгдэгчийг дамнуургаар саадгүй зөөхийн тулд гарцын ойролцоох бариул, суудлыг тайрна.

5.1.3.4. Биеийн байдал маш хүнд нэрвэгдэгчийг сууж буй сандалын хамт аюулгүй бүсэд гаргана.

5.1.3.5. Суудлын бүстэй нэрвэгдэгчийг гаргахдаа дамнуурган дээр хэвтүүлэхгүйгээр хагас суулгана. Хажуугийн гарцыг бий болгохын тулд дараах дарааллаар хийж гүйцэтгэнэ. Үүнд:

1. Цонхыг салгаж авах;
2. Цонхны хүрээг доош нугалж, холбоос төмрийг тасдах;
3. Металлыг доош нь хайчилж, нугалах;
4. Хурц ирмэгт зүсэгдэхээс сэргийлж, бүтээлэг тавих.

5.1.3.6. Автобусны унтлагын хэсэг, бие засах газар, гал тогоо зэрэг нэмэлтээр тоноглогдсон байдал тул аврагч эдгээр газрыг заавал шалгана.

### **Зургаа. Нэрвэгдэгчийг татан гаргах ажиллагаа**

6.1. Аврах ажиллагааны нэн тэргүүнд гэмтэл бэртэл авсан иргэнд анхны тусламж үзүүлэх арга хэмжээг авна.

6.2. Нэрвэгдэгчийг татан гаргах арга, аргачлалыг тухайн эрэн хайх, аврах ажиллагааны удирдагч гаргана.

6.3. Хэрвээ нэрвэгдэгч ухаантай бол аврах ажиллагааны туршид түүнтэй холбоо тогтоож, харилцан яриа өрнүүлж, сэтгэл санааг тайвшруулан биеийн байдлыг асуу.

6.4. Хэрэв нэрвэгдэгч ухаангүй бол зүрхний цохилтыг шалгана. Үүний дараа эмнэлгийн зааварлагч үзлэг хийж татан гаргахад бэлтгэнэ. Нэрвэгдэгчийг гаргахад дараах зүйлсийг анхаарна. Үүнд:

6.4.1. Тээврийн хэрэгслийн их биеийн хурц ирмэгийг хамгаалахын тулд брезент, бат бөх даавуу, бүтээлэг зэргийг тавина.

6.4.2. Эмч-аврагч амь насанд аюултай цус алдалтыг зогсооно.

6.4.3. Хүзүү хэсэг ил харагдахуйц гэмтэлтэй эсэхийг шалгана.

6.4.4. Тусламж үзүүлэхэд саад болох, эрүүл мэндэд сөрөг нөлөө үзүүлэхүйц эд зүйлсийг тайлах, үнэт эдлэл (хувцас хэрэгсэл, цаг, үнэт эдлэл, хүзүүний зүүлт, ээмэг гэх мэт)-ийг авна.

6.4.5. Хүзүүг хөдөлгөөнгүй барьж бэхлэн, хүзүүний нугаламыг хөдөлгөхгүйн тулд бэхэлгээ хийнэ.

6.4.6. Аврагч нэрвэгдэгсэдийг чөлөөлөх, мөн унаж өнхрөхөөс урьдчилан сэргийлж бэхэлгээ хийнэ.

6.5. Ослын нөхцөл байдлаас шалтгаалан нэрвэгдэгсэдийг осолдсон тээврийн хэрэгслээс татан гаргах ажиллагааг дараах хоёр төрлөөр зохион байгуулна:

#### *6.5.1. Шууд татан гаргах ажиллагаа:*

6.5.1.1. Аврагч болон нэрвэгдэгчийн амь насанд эрсдэл учрах /Жишээ нь гал түймэр, үер, цацраг, химийн хортой болон аюултай бодис асгарах гэх мэт/

6.5.1.2. Зүрхний цохилт мэдрэгдэхгүй байх;

6.5.1.3. Зорчигчийн биеийн байдал эрс муудах;

6.6. Нэрвэгдэгчийг нэн даруй гаргах шийдвэрийг эмч-аврагч үзлэг хийсний дараа гаргаж болно. Хэрэв хоёрдогч хүчин зүйлийн гэмтлийн улмаас зорчигчийн амь насанд эрсдэл учирсан тохиолдолд аврах ажиллагааны удирдагч нөхцөл байдлыг үнэлж шууд татан гаргах шийдвэр гаргаж болно.

#### *6.5.2. Хяналттай татан гаргах ажиллагаа:*

6.5.2.1. Аврагч болон нэрвэгдэгчийн амь насанд эрсдэлгүй хөнгөн гэмтэл бэртэл авсан үед ажиллагаа зохион байгуулах дарааллын дагуу хийж гүйцэтгэнэ.

6.7. Нэрвэгдэгчийг автомашины хажуу талын хаалгаар гаргахад гарын доорх материал ашиглан хүзүү болон толгойг хөдөлгөөнгүй байлгана. Дамнуургыг нэрвэгдэгчийн нуруун дор байрлуулсаны дараа эрүүг эгц байлгаж хувцаснаас нь барьж дамнуургыг нуруун дор байрлуулна.

6.8. Хэрвээ нэрвэгдэгчийг хажуу хаалгаар гаргах боломжгүй бол хойд хаалгаар татан гаргана. Үүний тулд автомашины суудлыг арагш хязгаарт нь тултал хэвтүүлж суудлын толгойн түшлэгийг суудлаас салгана. Дараа нь нэрвэгдэгчийн нуруу болон сандал хоёрын дундуур дамнуургыг оруулан болгоомжтойгоор татаж гаргана.

### **Долоо. Ажиллагааны үеийн аюулгүй байдал**

7.1. Нэрвэгдэгчийн амь насанд шууд аюул учруулахгүй байхын тулд тэдгээрт анхны тусламж үзүүлж ойр орчмын хог хаягдал болон машины эд ангийг холдуулсаны дараа нэрвэгдэгчийг гаргана.

7.2. Аюулгүйн дэр ажиллахаас урьдчилан сэргийлэхийн тулд эхлээд дэр мэдрэгч дотор байрласан бие даасан тэжээлийн эх үүсвэрээс утсыг салгана.

7.3. Тоног төхөөрөмжийн ажиллагаа бүрэн бус аврах багаж, техник хэрэгсэл ашиглан ажиллагаа явуулахыг хориглоно.

7.4. Аврагч хүн нэг бүрийн тусгай зориулалтын хамгаалах хувцас хэрэглэлийг бүрэн гүйцэд зөв өмссөн байна.

7.5. Багаж хэрэгслийг зөвхөн зориулалт, техникийн үзүүлэлтэд нь тохируулан ажиллуулна.

7.6. Багаж хэрэгслийг тээврийн хэрэгслийн эд ангиудыг задлахад хөшүүрэг болгон ашиглахыг хориглоно.

7.7. Нэрвэгдэгчийг тээврийн хэрэгслээс гаргахын тулд хүч хэрэглэхийг хориглох бөгөөд эд ангийг бүрэн цэвэрлэсний дараа гаргана.

7.8. Осолдсон автомашиныг тогтворжуулах ажлыг гүйцэтгэхдээ дараах аюулгүй байдлыг мөрдөнө. Үүнд:

7.8.1. Осолдсон тээврийн хэрэгсэлд зөвхөн аврах ажиллагааны удирдагчийн заасан аюул багатай талаас очно.

7.8.2. Тээврийн хэрэгслийн тогтворгүй байдлыг алдагдуулах ивүүр тулгуурыг хөдөлгөхийг хатуу хориглоно.

7.8.3. Тогтворжуулах явцад аюулгүй байдлыг чанд мөрдөж тээврийн хэрэгслийг гэнэт хөдөлгөх, тогтвортой байдал алдагдахаас урьдчилан сэргийлнэ.

7.8.4. Аврах ажиллагааны үед аврагч боломжтой бол бусад шаардлагатай арга хэмжээг авахад (анхны тусламж үзүүлэх, химийн аюултай бодисын асгаралтыг зогсоох гэх мэт) бусдад саад болохгүй байхаар байрлаж ажиллана.

7.8.5. Ажиллагаа эхлэхээс өмнө ойр орчмын хүмүүст аюултай байж болзошгүй тул тэдгээрийн талаар урьдчилан сэрэмжлүүлэх мэдээллийг хүргэнэ.

7.9. Тусгай зориулалтын багаж хэрэгсэлтэй ажиллах үед дараах зааврыг дагаж мөрдөнө. Үүнд:

7.9.1. Аврагч бүр тусгай зориулалтын бээлий, нүдний шил, дуулга зэргийг өмсөж зүүсэн байна.

7.9.2. Багаж болон зүсэлт хийж байгаа объектын хооронд зогсохыг хориглоно.

7.9.3. Тээврийн хэрэгслийн тогтвортой байдалд тогтмол хяналт тавина.

7.9.4. Багажны ажиллагаа болон түүний хөдөлгөөнд тогтмол хяналт тавина.

7.9.5. Хэрвээ тасдагч аврагч болон бусдад аюултай чиглэлд хөдөлж байвал нэн даруй зогсоож анхны байрлалд нь буцааж, өөр газраас зүснэ.

7.9.6. Ихээхэн хэмжээний ган төмөр эсвэл бетон зүсэх тохиолдолд ирний тусгай зориулалтын хамгаалалттай байна.

7.9.7. Тээврийн хэрэгслийн дээвэр болон бусад хэсгүүдийн тулгуурыг тасалсан тохиолдолд зайлшгүй бэхэлгээ хийнэ.

7.9.8. Аврах ажиллагааны үед үүссэн нөхцөл байдал болон нэрвэгдэгчийн биеийн байдалд тогтмол хяналт тавьж ажиллана.

7.9.9. Тээврийн хэрэгслийн зүсэгдсэн төмөр хийцийн хурц ирмэг, шилний хагархайд зүсэгдэхээс урьдчилан сэргийлэх зорилгоор бүтээлэг тавина.

7.9.10. Багаж хэрэгслийг зөөвөрлөхдөө холболтын хоолой хэсгээс барихыг хориглоно.

Тээврийн хэрэгслээс нэрвэгдэгчийг татан гаргах дадлага сургуулийн норматив

Д/д	Нормативын нэршил	Ажиллагааны дараалал	Хугацаа (дунджаар)	Тайлбар
1	Ослын бүсийн зохион байгуулалт, тэмдэглэгээ	Автомашин болон нэрвэгдэгчийн нөхцөл байдлыг үнэлэх	1 минут	Хамгаалалтын тууз татах, анхааруулах тэмдэг байрлуулах
		Аюултай бүсийн талбайн тэмдэглэгээ	1 минут 30 секунд	
2	Хоёрдогч хүчин зүйлээс урьдчилан сэргийлэх	Тээврийн хэрэгслийн хөдөлгөөнийг хязгаарлах эсвэл зогсоох	1 минут	Гал унтраагуур болон бусад гарын доорх багаж хэрэгсэл
		Шатах, тослох материалын алдагдал, асгаралтыг арилгах;	2-3 мин.	
		Гал түймэр унтраах	3-5 мин	
3	Аккумулятор салгах	Автомашин хамар буюу капутыг онгойлгох, нэмэх, хасахын утсыг салгах, эргийг тайлж авах	1-1,5 мин	Тэлэгч, 10x12, 13x14 түлхүүр, зүсэгч
4	Тээврийн хэрэгслийн тогтворжилт	Тогтворжуулах хэрэгслийг суурилуулах	2-2,5 мин	Шаантаг, тулгуур блок, хийн дэр, эвхдэг шат, гарын доорх материал (мод)
5	Анхны тусламж үзүүлэх	Тээврийн хэрэгслийн эд ангийг тасдаж, зүссэний дараа нэрвэгдэгчийг хагарсан шилний хэлтэрхий, хурц ирмэгээс хамгаалах	1-1,5 мин	бүтээлэг
		Анхны тусламжийн дараалалыг тодорхойлох, нэрвэгдэгчийн амь насанд эрсдэл учруулахуйц зүйл мөн болзошгүй хүндрэлээс урьдчилан сэргийлэх	2-3 мин	
6	Нэрвэгдэгчийг гаргах	Их биеийн тулгуур хэсгийг тасдах, дээврийг авах, урд хаалгыг задлахын тулд урд талын баганыг задлах, арын хаалгыг задлах, задалсан хаалганы хажуу талаас голын баганыг тасдах, , урд суудлыг буулгах, хамгаалах бүсийг тасдах	12-15 мин	Зүсэгч, тасдагч, хавчигч, тэлэгч, давхар цилиндр, хамгаалах бүс таслагч /хайч, хутга/
7	Тээврийн хэрэгслээс зорчигчийг гаргаж авах	Хүзүүний бэхэлгээ хийх	1,5-2 мин	Хүзүүний бэхэлгээ
		Нэрвэгдэгчийг дамнуурган дээр хэвтүүлэн тээврийн хэрэгслээс гаргах	3-3,5 мин	Дамнуурга

Тайлбар: Энэхүү дадлага сургуулийн норматив нь зөвхөн нэг нэрвэгдэгчийн стандарт хугацаа болно. Мөн осолдсон тээврийн хэрэгслээс нэрвэгдэгчийг татан гаргах хугацаа дунджаар 32-42 минут байна!